

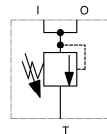

R1520

**Pratissoli**

**VALVOLA DI REGOLAZIONE PRESSIONE
PRESSURE REGULATOR
SOUPAPE DE REGULATION DE PRESSION
DRUCKREGELVENTIL**



Questo manuale deve essere letto e compreso in accordo al manuale generico istruzioni d'uso e manutenzione valvole
This manual must be read and understood according to the generic use and maintenance manual of the valves
Ce manuel doit être lu et compris selon les instructions de la notice générale d'utilisation et d'entretien des soupapes
Diese Anleitung muss in Verbindung mit der allgemeinen Bedienungs- und Wartungsanleitung der Ventile gelesen und verstanden werden

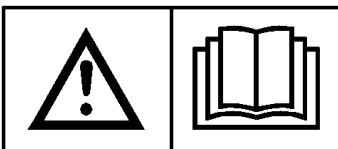

**ISTRUZIONI D'USO
OPERATING INSTRUCTIONS
MODE D'EMPLOI
BEDIENUNGSANLEITUNG**

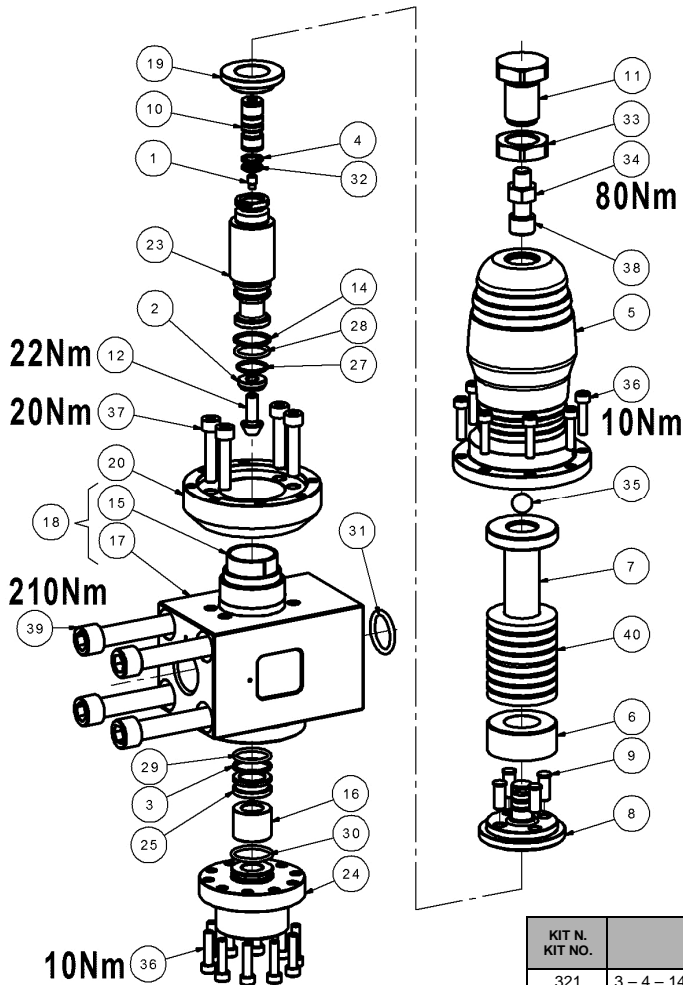

KIT N. KIT NO.	POSIZIONI POSITION	N. PEZZI NO. PCS
321	3 - 4 - 14 - 27 - 28 - 29 - 31- 32	1

Pos.	CODE CODICE	DESCRIPTION DESCRIZIONE	N. PCS
1	36010500	UGELLO SMORZATORE D.0.7	1
2	36006607	PASTIGLIA R1	1
3	90515000	AN. ANTIES. D.23.4X27.5X1.5	1
4	90507050	AN. ANTIES. D.11.8X15X1.5	1
5	36008861	CANNOTTO	1
6	36008966	DISTANZIALE	1
7	36010066	GUIDA MOLLE	1
8	36009066	GUIDA PERNI	1
9	36009166	PERNO D.8X20	4
10	36009266	PISTONCINO	1
11	36010465	VITE REGOLAZIONE PRESSIONE	1
12	36009566	VITE M8 TESTA CONICA	1
14	90513800	AN. ANTIES. D.21.9X26X1.5	1
15	90916200	BOCCOLA D.32X36 L=40	1
16	36022407	CONVOGLIATORE D.15X27.5X21.5	1
17	36022966	CORPO VALVOLA	1
18	36601101	GR. CORPO VALVOLA	1
19	36022755	DISTANZIALE	1

Pos.	CODE CODICE	DESCRIPTION DESCRIZIONE	N. PCS
20	36022661	FLANGIA	1
23	36022856	PISTONE	1
24	36023356	RACCORDO SCARICO G1"1/4	1
25	90022566	SEDE D.19 L=12	1
27	90359600	OR D.18.77X1.78 (2075)	1
28	90384900	OR D.20.63X2.62 (128)	1
29	90385200	OR D.22.22X2.62 (130)	1
30	90385900	OR D.25.07X2.62 (3100)	1
31	90404500	OR D.24.99X3.53 (4100)	1
32	90367050	OR D.11X2 (110-20)	1
33	92268000	DADO M24X2X36X10 UNI5589 8G ZINC	1
34	92239500	DADO M12X19X10 UNI 5588 8 ZINC	1
35	97487600	SFERA 9/16" AISI 420	1
36	99189700	VITE TCEI M6X25 8.8 ZINCATA	18
37	99311600	VITE TCEI M8X40 UNI 5931 ZINC.	4
38	99429500	VITE TCEI M12X35 UNI4762 GEOMET	1
39	99491000	VITE TCEI M14X150 UNI4762 GEOMET	4
40	94858500	MOLLA A TAZZA 50X25.4X3	16

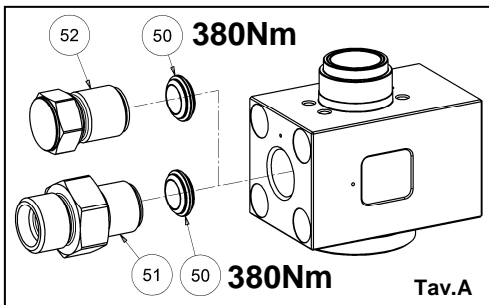

PO S	CODE CODICE	DESCRIPTIONE DESCRIZIONE	KIT	N. PCS
50	36274866	Pastiglia conica tenuta G1"	A-B-C	1
51	36023166	Nipplo M-M G1" - M24x1,5	B	1
51	36023066	Nipplo M-M G1" - M36x2	C	1
52	36023256	Tappo G1"	A	1

KIT RACCORDERIA - FITTINGS KIT			
A	KIT 2276		
B	KIT 2277		
C	KIT 2278		

DIMENSIONI D'INGOMBRO - OVERALL DIMENSIONS
DIMENSIONS D'ENCOMBREMENT - RAUMBEDARF

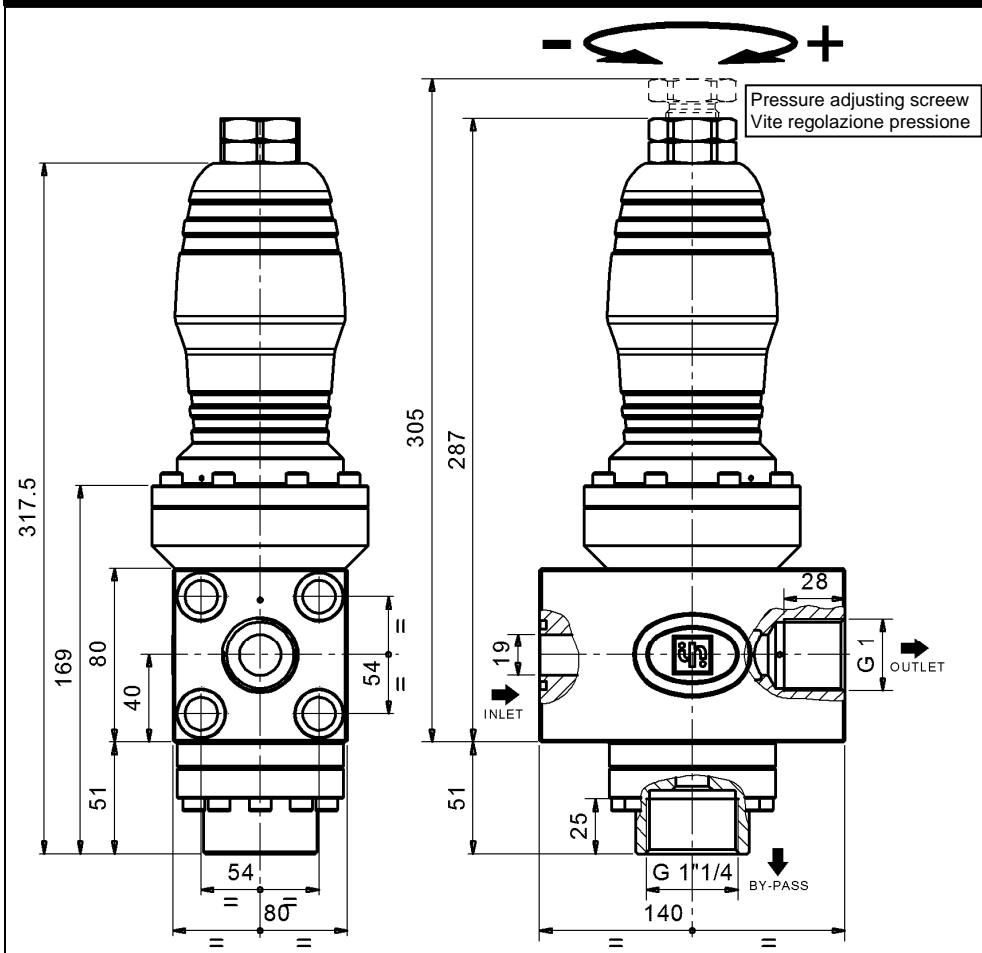

= ITALIANO =

CARATTERISTICHE TECNICHE

MODELLO	PORTATA max		PRESSIONE max			TEMPERATURA max		MASSA	
	L/min	g.p.m. (USA)	MPa	bar	p.s.i.	°C	°F	kg	lbs
R1520	240	63.4	150	1500	21755	40	104	10	22

«Istruzioni originali»

IL PRESENTE LIBRETTO FORNISCE LE INDICAZIONI PER L'INSTALLAZIONE, L'USO E LA MANUTENZIONE DELLA VALVOLA, PERTANTO E' PARTE INTEGRANTE DELLA STESSA E QUINDI DEVE ESSERE LETTO ATTENTAMENTE PRIMA DI OGNI ATTIVITA' E CONSERVATO CON CURA.

RISPETTARE RIGOROSAMENTE QUANTO SCRITTO AL FINE DI UN IMPIEGO SICURO ED EFFICACE DELLA VALVOLA.

IL MANCATO RISPETTO, OLTRE AL DECADIMENTO DELLA GARANZIA, PUÒ CAUSARE GUASTI PREMATURI E CREARE SITUAZIONI DI PERICOLO.

1- INFORMAZIONI GENERALI

1.1- **La valvola di regolazione R1520** è un dispositivo a taratura manuale e azionato a pressione che, in funzione della sua regolazione, limita la pressione della pompa/impianto mandando l'acqua in eccesso in scarico. Inoltre quando il flusso in uscita è bloccato scarica completamente la portata lasciando la pompa/impianto alla pressione di regolazione.

2- ISTRUZIONI PER L'INSTALLAZIONE E LA TARATURA:

Le posizioni riportate nelle seguenti istruzioni si riferiscono a quelle dell'esplosivo ricambi (pag. 2).

2.1- Installazione

2.1.1- Montare l'anello O-Ring pos.31 nella sede del corpo valvola pos.17.

2.1.2- Orientare e posizionare la valvola sulla testata della pompa verificando che l'anello O-Ring pos.31 rimanga correttamente montato.

2.1.3- Ingrassare leggermente con grasso al Lito i filetti delle quattro viti pos.39 e stringere con chiave dinamometrica con coppia di serraggio indicata nell'esplosivo pag.2.

2.1.4- **Utilizzare la pastiglia pos.50 per la tenuta tra nipplo pos.51 o il tappo pos.52 e il corpo valvola (Tab.A – 380Nm) In caso di dubbi contattare il servizio assistenza Interpump Group.**

2.1.5- Per ottenere una corretta regolazione e quindi un buon utilizzo della valvola verificare sempre che, durante il funzionamento alla massima pressione, la valvola scarichi una quantità di acqua pari al 5% della portata totale. Portate allo scarico prossime allo zero o superiori al 15% della portata massima, possono provocare malfunzionamenti, usure premature e creare situazioni di pericolo.

2.1.6- Dopo aver collegato la valvola all'impianto idraulico e al circuito pneumatico procedere come segue:

2.2- Taratura

2.2.1- Allentare la vite di regolazione pos.11 per portare al minimo la compressione delle molle.

2.2.2- Con la pistola o il dispositivo di comando acqua aperto avviare l'impianto e accertarsi che tutta l'aria contenuta nello stesso sia espulsa.

2.2.3- Con la pistola o il dispositivo di comando acqua aperto iniziare la regolazione della pressione avvitando la vite pos.11. Intervallare la regolazione con alcune manovre di apertura e chiusura della pistola o del dispositivo di comando. Raggiunta la massima pressione desiderata eseguire qualche ulteriore manovra di apertura e chiusura per stabilizzare i vari componenti (tenute, molle ecc). Ricontrollare la pressione e se necessario correggerla.

2.2.4- Per bloccare la vite pos.11 avvitare fino a battuta sul corpo il dado pos.33.

2.2.5- Per ottenere pressioni di lavoro inferiori a quella massima tarata, svitare la vite pos.11.

In caso di dubbi non esitate a contattare il servizio assistenza Interpump Group.

ATTENZIONE: Durante l'utilizzo in nessun caso superare i valori massimi di pressione, portata e temperatura indicati nel libretto e/o riportati sulla valvola.



3- AVVERTENZE D'UTILIZZO

3.1- Per ragioni di sicurezza consigliamo di installare sulla linea di alta pressione dell'impianto anche una valvola di sovrappressione o sicurezza opportunamente tarata.

3.2- Serrare i raccordi per i collegamenti della valvola come indicato:

Raccordo di uscita - Raccordo di by-pass

Coppia / Torque Nm ±5%		
450	160	315
G1"1/4	M24x1,5	M36x2
Filettatura		

3.3- Per ottimizzare l'abbinamento pompa-valvola è necessario limitare il campo d'utilizzo della valvola in funzione della pressione e portata della pompa a una potenza massima di 345 kW (470 HP). Questo significa utilizzare pompe, come si vede dal grafico, che per pressioni massime di lavoro di 150MPa (1500bar-21755psi) producono portate di circa 120 L/min e per portate massime di 240L/min generano pressioni di circa 75 MPa (750 bar – 10875 psi).

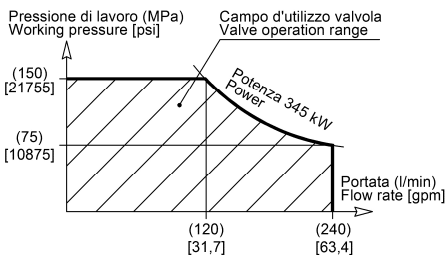

Copyright

Il contenuto di questo libretto è di proprietà di Interpump Group. Le istruzioni contengono descrizioni tecniche ed illustrazioni che non possono essere copiate e/o riprodotte interamente od in parte né passate a terzi in qualsiasi forma e comunque senza l'autorizzazione scritta della proprietà.

I trasgressori saranno perseguiti a norma di legge con azioni appropriate.

Le informazioni presenti su questo libretto possono essere variate senza preavviso.

= ENGLISH =

TECHNICAL FEATURES

MODEL	Max FLOW RATE		Max PRESSURE			Max TEMPERATURE		MASS	
	L/min	g.p.m. (USA)	MPa	bar	p.s.i.	°C	°F	kg	lbs
R1520	240	63.4	150	1500	21755	40	104	10	22

«Translated from original instructions»

THIS DOCUMENT PROVIDES THE INSTRUCTIONS FOR THE INSTALLATION, USE AND MAINTENANCE OF THE VALVE, THEREFORE IT IS AN INTEGRAL PART OF THE VALVE ITSELF AND MUST BE READ CAREFULLY BEFORE ANY USE AND KEPT WITH CARE.

STRICTLY COMPLY WITH THE INSTRUCTIONS CONTAINED IN THIS DOCUMENT IN VIEW OF A SAFE AND EFFECTIVE USE OF THE VALVE.

FAILURE TO COMPLY WITH THESE INSTRUCTIONS MIGHT CAUSE EARLY FAULTS AND RESULT IN SITUATIONS OF DANGER, IN ADDITION TO VOIDING ANY WARRANTY.

1- GENERAL INFORMATION

1.1- The **R1520 pressure regulator** is a manually-adjustable, pressure-operated device which, according to its setting, limits the pump/system pressure by conveying the excess of water to the by-pass.

Moreover, when the outlet flow is blocked, this device totally releases the flow, thus keeping the pump/system at the adjusted pressure.

2- INSTRUCTIONS FOR INSTALLATION AND PRESSURE SETTING:

The positions mentioned in the following instructions refer to those shown in the spare parts catalogue (page 2).

2.1- Installation

2.1.1- Fit the O-Ring pos. 31 into the seat of the valve body pos. 17.

2.1.2- Set the valve on the pump head taking care that the O-Ring pos. 31 stays in place correctly.

2.1.3- Slightly lubricate the threads of the four screws pos. 39 with Lithium grease and tighten by means of a dynamometric wrench (torque wrench setting as stated in the exploded view – page 2).

2.1.4- **In order to obtain the sealing between the nipple pos.51 or the cap pos.52 and the valve body, use the conical seal pos. 50 (Tab. A – 380Nm). Please contact the after-sales service of Interpump Group in case of doubts.**

2.1.5- In order to obtain a correct adjustment and consequently a proper functioning of the valve, always make sure that, when working at the maximum pressure, the valve by-pass keeps releasing a quantity of water equal to 5% of the total flow-rate. In case the flow-rate at the by-pass is close to zero or exceeds 15% of the maximum flow-rate, this could cause faults, early wear and result in situations of danger.

2.1.6- Connect the valve to the water system and to the pneumatic circuit, then follow these steps:

2.2- Pressure setting

2.2.1- Unloose the adjustment screw pos. 11 in order to completely release the springs.

2.2.2- Open the gun or the water control device and start the system. Make sure that the air contained in it is fully ejected.

2.2.3- Keeping the gun or the water control device open, start adjusting the pressure by screwing down the screw pos.11. Alternate the adjusting operations with a few openings and closings of the gun or of the control device. When the desired pressure has been reached, open and close the gun/control device a few times again in order to stabilize the various components (seals, springs etc.). Check the pressure value again and correct if necessary.

2.2.4- Screw down the nut pos. 33 up to contact with the body, in order to lock the screw pos. 11.

2.2.5- In order to obtain working pressures lower than the maximum set pressure, unscrew the screw pos. 11.

In case of doubts, do not hesitate to contact the after-sales service of Interpump Group.

IMPORTANT: During use, never exceed the maximum values of pressure, flow-rate and temperature as stated in this document and/or indicated on the valve.



3- WARNINGS

3.1- For safety reasons, it is advisable to equip the high pressure feeding line of the system also with a relief or safety valve duly adjusted.

3.2- Tighten the fittings for the valve connections as follows:

Outlet fitting - By-pass fitting

Coppia / Torque		Nm ±5%	
450	160	315	
G1"1/4	M24x1,5	M36x2	
Thread			

3.3- In order to optimize the pump-valve coupling, it is necessary to keep the valve operation range, as a function of the pump pressure and flow rate, within a maximum power of 345 kW (470 HP). As shown in the chart, this means using pumps producing a flow rate of approx. 120 l/min. for maximum working pressures of 150 MPa (1500 bar - 21755 psi), and generating a pressure of approx. 75 MPa (750 bar-10875 psi) for maximum flow rates of 240 l/min.

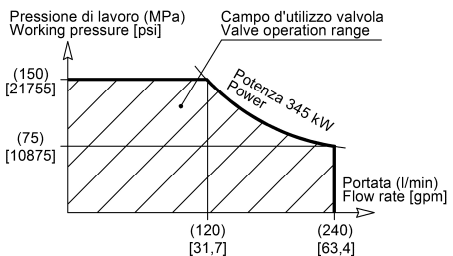

Copyright

The content of these operating instructions is property of Interpump Group. The instructions contain technical descriptions and illustrations that cannot be copied and/or reproduced, entirely or in part, nor distributed to third parties in any form and without in any case authorized written consent of the owner.

Offenders will be prosecuted according to the laws in force and proper legal actions will be instituted against them.

The information contained in this document may be modified without notice.

= FRANÇAIS =

CARACTÉRISTIQUES TECHNIQUES

MODÈLE	DÉBIT max.		PRESSION max.			TEMPÉRATURE Max.		MASSE	
	L/min	g.p.m. (USA)	MPa	bar	p.s.i.	°C	°F	kg	lbs
R1520	240	63.4	150	1500	21755	40	104	10	22

«Traduit à partir des instructions originales»

CE MANUEL VOUS DONNE LES INDICATIONS POUR L'INSTALLATION, L'UTILISATION ET L'ENTRETIEN DE LA SOUPAPE. IL EN FAIT DONC PARTIE INTÉGRANTE ET DOIT ÊTRE LU ATTENTIVEMENT AVANT DE TOUTE ACTIVITÉ ET CONSERVÉ SOIGNEUSEMENT.

RESPECTER RIGOREUSEMENT LES INSTRUCTIONS CONTENUES DANS CE MANUEL POUR UN EMPLOI EN SÉCURITÉ ET EFFICACE DE LA SOUPAPE.

LE NON-RESPECT DE CES INSTRUCTIONS PEUT CAUSER DES PANNES PRÉMATURÉES ET PROVOQUER DES SITUATIONS DE DANGER. DE PLUS, CELA ENTRAÎNE LA PERTE DE VALIDITÉ DE LA GARANTIE.

1- INFORMATIONS GÉNÉRALES

1.1- La soupape de régulation R1520 est un dispositif à tarage manuel et actionné à la pression qui, en fonction du réglage, limite la pression de la pompe/installation en évacuant l'excédent d'eau. De plus, quand la sortie de l'eau est bloquée, la soupape décharge complètement le débit en laissant la pompe/installation à la pression de réglage.

2- INSTRUCTIONS POUR L'INSTALLATION ET LE TARAGE

Les positions indiquées dans les instructions suivantes se réfèrent à celles du catalogue pièces détachées (page 2).

2.1- Installation

2.1.1- Assembler le joint torique pos. 31 dans le siège du corps de la soupape pos. 17.

2.1.2- Positionner la soupape sur la culasse de la pompe et s'assurer que le joint torique pos. 31 reste assemblé correctement.

2.1.3- Graisser un peu les filetages des quatre vis pos. 39 avec de la graisse Lithium et serrer au moyen d'un clé dynamométrique (couple de serrage comme indiqué dans la vue éclatée – page 2).

2.1.4- Utiliser la pastille conique pos.50 pour obtenir l'étanchéité du raccord fileté pos.51 ou du bouchon pos.52 avec le corps de la soupape (Tab.A – 380Nm) En cas de doutes, contacter le service après-vente de Interpump Group.

2.1.5- Pour un réglage correct et donc une utilisation efficace de la soupape, vérifiez toujours que, pendant le fonctionnement à la pression maximum, la soupape évacue une quantité d'eau correspondante à 5% du débit total. Au cas où le débit du by-pass est proche à zéro ou excède le 15% du débit maximum, cela peut causer des défauts de fonctionnement, une usure rapide et créer des situations de danger.

2.1.6- Relier la soupape à l'installation hydraulique et au circuit pneumatique et procéder comme décrit ci de suite :

2.2- Tarage

2.2.1- Desserrer la vis de réglage pos. 11 afin de débâbler complètement les ressorts.

2.2.2- Actionner l'installation après avoir ouvert le pistolet ou le dispositif de commande eau. S'assurer que l'air contenu dans l'installation est fait sortir complètement.

2.2.3- En maintenant le pistolet ou le dispositif de commande eau ouvert, commencer à régler la pression en vissant la vis pos. 11. Alternier le réglage avec quelques opérations d'ouverture et de fermeture du pistolet ou du dispositif de commande. Dès que la pression souhaitée a été obtenue, effectuer quelques autres opérations d'ouverture et de fermeture afin de stabiliser les différents parties (joints, ressorts etc). Contrôler la pression de nouveau et corriger si nécessaire.

2.2.4- Visser l'écrou pos. 33 jusqu'au contact avec le corps afin de bloquer la vis pos. 11.

2.2.5- Pour obtenir une pression d'utilisation inférieure à la pression maximum réglée, dévisser la vis pos. 11.



En cas de doutes, n'hésitez pas à contacter le service après-vente de Interpump Group.

ATTENTION: Pendant l'utilisation, ne jamais dépasser les valeurs maximums de pression, débit et température indiquées dans le mode d'emploi et/ou sur la soupape.

3- PRÉCAUTIONS D'EMPLOI

3.1- Pour des raisons de sécurité on conseille d'installer aussi sur la ligne de haute pression de l'installation, une soupape de surpression ou de sûreté dûment réglée.

3.2- Serrer les raccords de la soupape comme indiqué :

Raccord de sortie - Raccord de by-pass

Coppia / Torque Nm \pm 5%		
450	160	315
G1"1/4	M24x1,5	M36x2
Filet		

3.3- Afin d'optimiser l'accouplement pompe-soupape, il faut limiter le domaine d'utilisation de la soupape en fonction de la pression et du débit de la pompe, à la puissance maximum de 345 kW (470 HP). Cela signifie utiliser des pompes, comme indiqué dans le graphique, qui produisent un débit d'environ 120 l/min, pour des pressions maximums de fonctionnement de 150MPa (1500bar-21755psi) et qui produisent une pression d'environ 75 MPa (750 bar – 10875 psi) pour des débits maximums de 240 l/min.

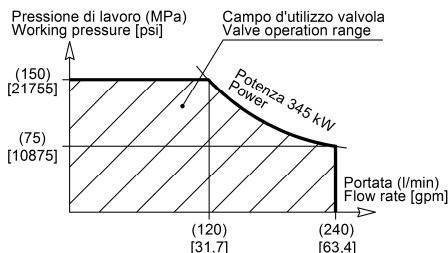

Copyright

Le contenu de ce mode d'emploi est propriété de Interpump Group. Les instructions contiennent des descriptions techniques et des illustrations qui ne peuvent pas être copiées et/ou reproduites entièrement ou en partie ni transmises à de tiers sous quelque forme que ce soit et de toute façon sans l'autorisation par écrit du propriétaire. Les transgresseurs seront poursuivis aux termes de la loi par des actions appropriées.

Les informations contenues dans ce manuel peuvent être changées sans préavis

= DEUTSCH =

TECHNISCHE DATEN

MODELL	max. FÖRDERLEISTUNG		max. DRUCK			Max. TEMPERATUR		GEWICHT	
	L/min	g.p.m. (USA)	MPa	bar	p.s.i.	°C	°F	kg	lbs
R1520	240	63.4	150	1500	21755	40	104	10	22

«Übersetzung der Originalanleitung»

DIESES HANDBUCH ENTHÄLT DIE HINWEISE FÜR DIE INSTALLATION, BEDIENUNG UND INSTANDHALTUNG DES VENTILS, ES IST SOMIT EIN FESTER BESTANDTEIL DESSELBEN. DIE BEDIENUNGSANLEITUNG VOR GEBRAUCH AUFMERKSAM DURCHLESEN. DIE BEDIENUNGSANLEITUNG SORGFÄLTIG AUFBEWAHREN. FÜR EINEN SICHEREN UND EFFIZIENTEN EINSATZ DES VENTILS DIE HINWEISE IN DER ANLEITUNG STRIKT BEACHTEN. WENN DIE ANLEITUNG NICHT BEFOLGT WIRD, KÖNNTEN DARAUS GEFAHREN UND VORZEITIGE SCHÄDEN ENTSTEHEN UND DIE GEWÄHRLEISTUNG DES HERSTELLERS KÖNNTE UNWIRKSAM WERDEN.

1- ALLGEMEINE ANGABEN

1.1- Das Regelventil R1520 ist eine Vorrichtung mit manueller Einstellung und Druckbetätigung, die den Druck der Pumpe/Anlage gemäß den eingestellten Werten begrenzt und das überschüssige Wasser abläßt. Wenn der Ausfluss blockiert ist, läßt es außerdem die Fördermenge ganz ab und die Pumpe/Anlage bleibt auf dem Einstelldruck.

2- ANLEITUNG FÜR DIE INSTALLATION UND REGULIERUNG:

Die in den folgenden Anweisungen angeführten Positionen beziehen sich auf die Positionen in der Ersatzteillauflistung (seite 2).

2.1 – Installation

2.1.1- Montieren Sie den O-Ring Pos. 31 in den Sitz des Ventilkörpers Pos. 17.

2.1.2- Positionieren und richten Sie das Ventil auf den Pumpenkopf so aus, dass der O-Ring Pos. 31 korrekt montiert bleibt.

2.1.3- Fetten Sie leicht mit Lithiumfett die Gewinde der vier Schrauben Pos.39 ein und ziehen Sie mit einem Dynamometrischlüssel bei einem Anzugsmoment an, das in der Explosionszeichnung Seite 2 wiedergegeben ist.

2.1.4- Die Kegeldichtung pos.50 anwenden, um die Dichtigkeit zwischen dem Nippel pos.51 oder dem Verschluß pos.52 und dem Ventilkörper zu erreichen.(Tab. A – 380Nm). Im Zweifelsfall mit dem Service Center von Interpump Group Kontakt aufnehmen

2.1.5- Für eine ordnungsgemäße Regulierung und somit einen optimalen Ventilbetrieb stets sichergehen, dass das Ventil während des Betriebs bei maximalem Druck eine Wassermenge ausläßt, die 5% der gesamten Förderleistung entspricht. Bei einem Durchfluss, der sich beim Auslass Null nähert bzw. über 15% der maximalen Förderleistung liegt, können Betriebsstörungen und vorzeitiger Verschleiß auftreten und zu Gefahrensituationen führen.

2.1.6- Nachdem das Ventil an die Hydraulikanlage und an den Druckluftkreislauf angeschlossen ist, fahren Sie folgendermaßen fort.

2.3 - REGULIERUNG

2.3.1- Die Einstellschraube pos.11 aufschrauben, um die Druckspannung der Feder auf den Mindestwert zu bringen.

2.3.2- Mit offener Pistole oder Wasserschaltvorrichtung die Anlage in Betrieb setzen und sicherstellen, dass die ganze darin enthaltene Luft abgelassen wird.

2.3.3- Mit offener Pistole oder Wasserschaltvorrichtung die Druckregulierung starten, indem die Schraube pos.11 angeschraubt wird. Die Regulierung mit dem Öffnen und Schließen der Pistole bzw. des Wasserschalgeräts staffeln. Sobald der gewünschte Druck erreicht wird, einige weitere Handgriffe zum Öffnen und Schließen durchführen, um die verschiedenen Komponenten einzuspielen (Dichtungen, Federn usw.). Den Druck erneut überprüfen und im Bedarfsfall berichtigen.

2.3.4- Um die Schraube pos. 11 festzuklemmen, die Schraubenmutter pos. 33 bis zum Anschlag mit dem Körper anschrauben.

2.3.5- Um einen geringeren Betriebsdruck als den geeichten Höchstdruck einzustellen, die Schraube pos.11 aufschrauben.



Im Zweifelsfall unverzüglich das Service Center von Interpump Group kontaktieren.

VORSICHT: Während des Betriebs dürfen die im Handbuch bzw. auf dem Ventil angeführten Höchstwerte für Druck, Förderleistung und Temperatur nicht überschritten werden.

3- HINWEISE FÜR DEN GEBRAUCH

3.2- Aus Sicherheitsgründen empfehlen wir, auf der Hochdruckleitung der Anlage auch ein entsprechend eingestelltes Überdruckventil oder ein Sicherheitsventil einzubauen.

3.3- Die Rohrverbindungen wie folgt anschließen:

Einlassverbindung - Bypass-Verbindung

Coppia / Torque Nm \pm 5%		
450	160	315
G1"1/4	M24x1,5	M36x2
Gewinde		

3.9- Zur Optimierung der Pumpen-Ventil-Kombination muss der Einsatzbereich des Ventils je nach Pumpendruck und –Durchsatz auf eine Höchstleistung von 345 kW (470 HP) beschränkt werden. Das bedeutet – wie dies auf der graphischen Darstellung zu sehen ist – dass Pumpen verwendet werden müssen, die bei einem Höchstbetriebsdruck von 150 MPa (1500 Bar-21755 psi) einen Durchsatz von etwa 120 l/min erzeugen, und bei einem Höchstdurchsatz von 240 l/min einen Druck von etwa 75 Mpa (750 bar – 10875 psi).

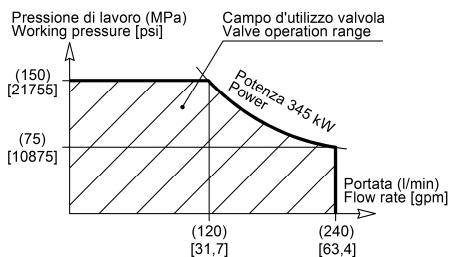

Copyright

Der Inhalt dieses Handbuchs ist Eigentum von Interpump Group. Die Anleitung enthält technische Angaben sowie Bildmaterial, die weder vollständig noch teilweise in irgendeiner Form ohne vorherige schriftliche Genehmigung von Interpump Group kopiert bzw. vervielfältigt oder an Dritte weitergegeben werden dürfen.

Zu widerhandlungen werden gesetzlich verfolgt.

Die in diesem Handbuch enthaltenen Informationen können ohne Vorankündigung geändert werden

**AZIENDA CON SISTEMA
DI GESTIONE QUALITÀ
CERTIFICATO DA DNV GL
= ISO 9001 =**



INTERPUMP GROUP S.p.A.

VIA FERMI, 25 - 42049 S.ILARIO – REGGIO EMILIA (ITALY)
TEL.+39 – 0522 - 904311 TELEFAX +39 – 0522 – 904444
E-mail: info@interpumpgroup.it - <http://www.interpumpgroup.it>